

TENSOR TIPO MATRACA GRADO 80

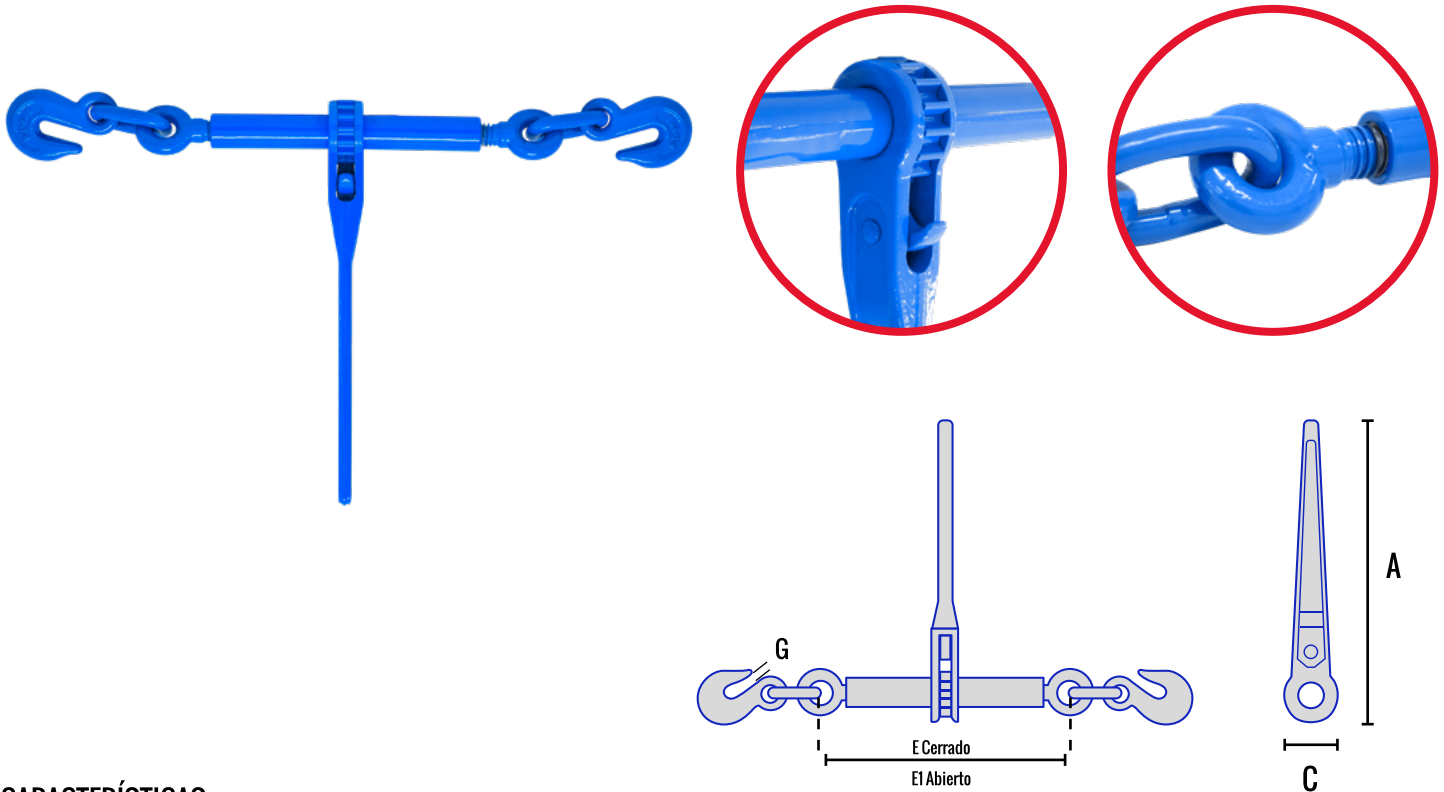

CARACTERÍSTICAS:

- Grado 80
- Uso pesado
- Contiene perno de seguridad en el interior de cada barril que evita que se salgan en su totalidad los pernos
- Fabricado en acero forjado con tratamiento térmico que aumenta la resistencia

CLAVE	MEDIDA	CAPACIDAD DE TRABAJO	CAPACIDAD DE QUIEBRE	PESO	A	C	E	E1	G	MÍN
RI5200	5/16" - 3/8"	7,100lb (3,220kg)	21,300lb (9,661kg)	4.63kg	28.08cm	5.75cm	33.5cm	50cm	1.0cm	4
RI5201	3/8" - 1/2"	12,000lb (5,443kg)	36,000lb (16,329kg)	5.54kg	27.95cm	6.6cm	36.5cm	52cm	1.30cm	4
RI5202	1/2" - 5/8"	18,100lb (8,210kg)	54,300lb (24,630kg)	7.24kg	35.45cm	6.6cm	37cm	51.5cm	1.66cm	4

GARANTÍA

Este producto está garantizado contra defectos de fabricación y origen por un periodo de 1 año a partir de la fecha de adquisición por el usuario final. Esta garantía es válida siempre y cuando el producto sea usado en condiciones normales y para lo que fue diseñado; NO CUBRE desgaste natural por uso, variaciones de voltaje, exceso de capacidades, omisión de instrucciones de uso y/o modificaciones de cualquier tipo. Para ser válida la garantía es necesario que presente el producto y su comprobante de compra (factura o ticket impreso) donde fue adquirido el producto o directamente a Herramientas Importadas Monterrey SA de CV, Av. Concordia 4601, Col. Centro, Apodaca, N.L., México. CP 66600 RFC: HIMO20228C60 El producto será enviado al Centro de Servicio y sometido a valoración, el envío hasta el Centro de Servicio deberá ser cubierto por el usuario. Una vez que el producto sea reparado o se apruebe la reposición, éste será enviado al domicilio que nos indique y el costo del envío será cubierto por Herramientas Importadas Monterrey SA de CV. Centro de Atención Tel. (81) 8374-8812. Las refacciones y partes podrán adquirirse (sujeto a disponibilidad) a través de Herramientas Importadas Monterrey SA de CV o de su distribuidor. Más información y detalles en la página www.dogotuls.com en el apartado de garantía.